

Aufbau

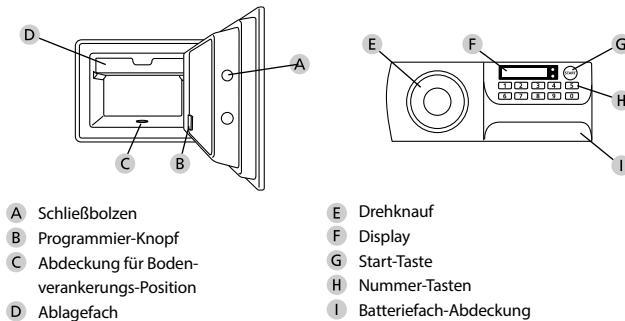

Sehr geehrter Kunde,

vielen Dank, dass Sie sich für den FireProtac FP 44 E Tresor von BURG-WÄCHTER entschieden haben. Bitte lesen Sie die gesamte Bedienungsanleitung vor der Programmierung und heben Sie diese Anleitung gut auf, um jederzeit darin nachschlagen zu können. Wir wünschen Ihnen viel Freude mit Ihrem neuen BURG-WÄCHTER Tresor.

Ihr BURG-WÄCHTER Team

Erhöhung des Einbruchschutzes

Achten Sie bitte darauf, dass die Codes nicht in unbefugte Hände geraten. Bewahren Sie deshalb die Codes an einem sicheren Ort auf, sodass diese nur berechtigten Personen zugänglich sind. Falls ein Code verloren geht, dann muss das Schloss auf einen neuen Code umgestellt werden.

- Der Werkscode (1-2-3-4-5-6) ist zu ändern, sobald das Schloss in Betrieb genommen wird.
- Einfache Codes, die leicht zu erraten sind (z. B. 1-2-3-4-5-6) dürfen nicht verwendet werden.
- Persönliche Daten (z. B. Geburtstag) oder andere Daten, auf die bei Kenntnis über den Codeinhaber geschlossen werden könnte, dürfen nicht als Code benutzt werden.
- Nach Codewechsel ist das Schloss mehrere Male bei geöffneter Sicherheitstür zu prüfen.

Achtung: Alle Änderungen der Benutzercodes sind bei geöffneter Tür des Wertbehältnisses durchzuführen! Nachdem das Schließsystem auf einen neuen Code umgestellt wurde, muss es bei offener Tür mehrmals mit dem neuen Code betätigt werden.

Öffnen

- Drücken Sie die „Start-Taste“, im Display erscheint „-----“
- Geben Sie einen der zwei 6-stelligen Benutzer-Codes ein, bei richtiger Eingabe erscheint die Meldung „oPEn“ und die grüne LED leuchtet auf
- Drehen Sie den Drehknopf im Uhrzeigersinn
- Öffnen Sie die Tür

Tipp: Wenn Sie zu Beginn die Start-Taste 2x drücken, öffnen Sie den Tresor im Sicherheitsmodus. Der eingegebene Benutzercode wird dabei nicht im Display angezeigt.

Schließen

- Schließen Sie die Tür
- Drücken Sie die „Start-Taste“, im Display erscheint „-----“
- Geben Sie einen der zwei 6-stelligen Benutzer-Codes ein, bei richtiger Eingabe erscheint die Meldung „oPEn“ und die grüne LED leuchtet auf
- Drehen Sie den Drehknopf gegen den Uhrzeigersinn

Tipp: Wenn Sie zu Beginn die Start-Taste 2x drücken, schließen Sie den Tresor im Sicherheitsmodus. Der eingegebene Benutzercode wird dabei nicht im Display angezeigt.

Tastensperre

Sie haben die Möglichkeit die Tastatur zu sperren, so dass eine versehentliche Eingabe nicht möglich ist.

- Zum Aktivieren, drücken Sie die Start-Taste für 3 Sekunden. Im Display erscheint die Meldung „Act“. Die Tastensperre ist aktiviert.
- Zum Deaktivieren, drücken Sie die Start-Taste erneut für 3 Sekunden. Im Display erscheint die Meldung „dEAct“. Die Tastatur ist nun wieder aktiv.

Programmierung von Benutzercode(s)

Der FP 44 E-Tresor bietet die Möglichkeit, **zwei unterschiedliche Benutzercodes** anzulegen. Die zu programmierenden Code-Position wählen Sie während der folgenden Schritte bei der Programmierung aus. Beide Benutzercodes öffnen den Tresor gleichermaßen.

- Öffnen Sie die Tresortür
- Entfernen Sie den Deckel, links unten auf der Innenseite der Tresortür
- Drücken Sie auf den darunter liegenden Programmierknopf
- Auf dem Display erscheint „CodE-“, gefolgt von „USEr_“
- Wählen Sie auf der Tastatur 1 für Benutzercode 1 oder 2 für Benutzercode 2
- Drücken Sie die Start-Taste. Die Meldung „-----“ erscheint im Display
- Geben Sie einen neuen 6-stelligen Benutzercode ein
- Im Display erscheint die Meldung „AgAln“, gefolgt von der Meldung „-----“
- Geben Sie den 6-stelligen Benutzercode zur Bestätigung erneut ein.
- Als Bestätigung erscheint „In_1“ bzw. In_2“ im Display. und die grüne LED leuchtet auf
- Testen Sie den neuen Benutzercode bei geöffneter Tür

Eingabeton

Die Tasten- und Hinweis-Töne können wie folgt aus- bzw. wieder eingeschaltet werden. Der Alarm-Ton bei mehrfacher Falscheingabe eines Benutzercodes bleibt davon ausgenommen.

- Öffnen Sie die Tresortür
- Entfernen Sie den Deckel links unten auf der Innenseite der Tresortür
- Drücken und halten Sie den darunter liegenden Programmierknopf für 3 Sekunden
- Die grüne LED leuchtet auf und ein Hinweisston ertönt. Auf dem Display erscheint die Meldung „On-OFF“
- Wählen Sie 1 um den Eingabeton auszuschalten oder 0 um ihn einzuschalten
- Bestätigen Sie Ihre Auswahl mit der Start-Taste

Batteriewechsel

- Entfernen Sie die Abdeckung des Batteriefachs
- Entfernen Sie die alten Batterien
- Setzen Sie die neuen Batterien ein. Achten Sie hierbei auf die richtige Polung
- Schließen Sie das Batteriefach

Achtung: Sollten die Batterien zu schwach sein, erscheint im Display „Lo_bAt“. Es müssen dann alle vier Batterien ersetzt werden.

Technische Daten

Falsche Benutzercode-Eingabe	Nach 5x falscher Codeeingabe ertönt ein Alarm für 3 Minuten. Der Alarm kann durch korrekte Eingabe eines Benutzercodes abgebrochen werden
Stromversorgung	4 x MIGNON LR6 / AA / ALKALINE
Zertifizierter Feuerschutz SPCR 002 RISE, Feuer-Widerstandsklasse NT FIRE 017-60 Paper:	Bei ca. 1000°C Außentemperatur steigt die Innentemperatur nach einer Stunde weniger als 150°C gemessen von der Ausgangstemperatur

Öffnen nach Brandfall

Sollte Ihr Feuerschutztresor sich z. B. aufgrund eines Brandfalls nicht mehr mittels des Codeschlusses öffnen lassen, nehmen Sie bitte Kontakt mit unserem Support auf:

BURG-WÄCHTER GmbH & Co. KG
 Altenhofer Weg 15
 58300 Wetter, Germany

Mail: bw_support@burg.biz
 Telefon: +49 2335 965 366

Gewährleistung

BURG-WÄCHTER Produkte werden entsprechend den zum Produktionszeitpunkt geltenden technischen Standards und unter Einhaltung unserer Qualitätsstandards produziert. Die Gewährleistung beinhaltet ausschließlich Mängel, welche nachweislich auf Herstellungs- oder Materialfehler zum Verkaufszeitpunkt zurückzuführen sind. Die Gewährleistung endet nach zwei Jahren, weitere Ansprüche sind ausgeschlossen. Entstandene Mängel und Schäden durch z. B. Transport, Fehlbedienung, unsachgemäße Anwendung, Verschleiß etc. sind von der Gewährleistung ausgeschlossen. Die Batterien sind von der Gewährleistung ausgenommen. Festgestellte Mängel müssen schriftlich, inkl. Original-Kaufbeleg und kurzer Fehlerbeschreibung bei Ihrem Verkäufer eingereicht werden. Nach Prüfung innerhalb einer angemessenen Zeit entscheidet der Gewährleistungsgeber über eine mögliche Reparatur oder einen Austausch.

Achtung:

Um Ihnen ein qualitativ einwandfreies und hochwertiges Produkt zu liefern und Ihnen im Service- oder Reparaturfall optimal zu helfen, ist es erforderlich, das fehlerhafte oder defekte Geräte zusammen mit dem gültigen Generalcode bei Ihrem Händler zusammen mit dem Originalkaufbeleg (oder eine Kopie oder digitalem Scan davon) vorgelegt werden.

Bei Rücksendungen aufgrund Ihres Widerrufsrechts müssen sich darüber hinaus alle Geräteteile unbeschädigt in Werkseinstellung befinden. Im Falle einer Nichtbeachtung erlischt die Gewährleistung.

Entsorgung des Gerätes

Bitte helfen Sie Abfall zu vermeiden. Sollten Sie zu einem Zeitpunkt beabsichtigen, diesen Tresor zu entsorgen, denken Sie bitte daran, dass viele Bestandteile dieses Gerätes aus wertvollen Materialien bestehen, welche recycelt werden können.



Wir weisen darauf hin, dass derart gekennzeichnete Elektro- und Elektronikgeräte sowie Batterien nicht über den Hausmüll, sondern getrennt bzw. separat gesammelt werden müssen.

Bitte erkundigen Sie sich bei der zuständigen Stelle in Ihrer Stadt/ Gemeinde nach Sammelstellen für Batterien und Elektromüll.



Hiermit erklärt die BURG-WÄCHTER, dass das vorliegende Gerät den Richtlinien 2014/30/EU, (EMC) und der 2011/65/EU (RoHS) entspricht.

Der vollständige Text der EU-Konformitätserklärung ist abrufbar unter der Internetadresse:
<https://burg.biz/pages/eu-konformitaetserklaerung>

Druck- und Satzfehler sowie technische Änderungen vorbehalten.

Structure

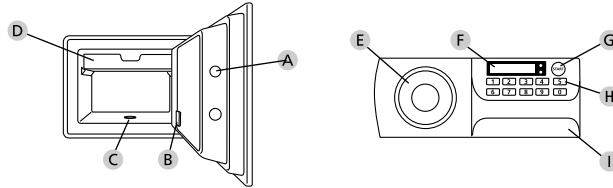

- | | |
|------------------------------------|------------------|
| A Bolts | E Knob |
| B Program button | F Display |
| C Cover for bottom-fixing position | G Start button |
| D Tray | H Number-Buttons |
| | I Battery cover |

Dear customer,

Thank you for choosing the FireProtoc FP44E safe by BURG-WÄCHTER. Please read the entire instruction manual before programming and keep this manual safe so that you can revisit it at a later date.

We hope you enjoy your new BURG-WÄCHTER safe.
Your BURG-WÄCHTER Team

Increasing burglary protection

Please take care to ensure codes do not fall into the wrong hands. Therefore, store the codes in a safe location so that they can only be accessed by authorised persons. In the event you lose a code, the lock must be set to a new code.

- The factory code (1-2-3-4-5-6) must be changed as soon as the lock is commissioned
- Codes that are easy to guess (e.g. 1, -2, -3, -4, -5, -6) must not be used
- Personal data (e.g. birthdays) or other data that may be guessed with knowledge of the code owner must not be used as a code
- After changing the code, the lock must be checked several times with the safety door opened

Attention: All changes to user codes must be carried out with the safe door open! After changing a code, the lock must be operated several times with the new code with the safe door open.

Opening

- Press the „Start button“, the display shows „-----“
- Input one of your two 6-digit user codes. If correct the display shows „OPEn“ and the green LED will light up
- Turn the knob clockwise
- Open the door

Tip: The safe can be opened in security mode by pressing the start button twice at the beginning. The user code entered is not shown in the display.

Closing

- Close the door
- Press the „Start button“, the display shows „-----“
- Input one of your two 6-digit user codes. If correct the display shows „OPEn“ and the green LED will light up
- Turn the knob counter clockwise

Tip: The safe can be closed in security mode by pressing the start button twice at the beginning. The user code entered is not shown in the display.

Kleylock

It is possible to lock the keyboard to prevent accidental input.

- To activate, press the start button for 3 seconds. The message "Act" appears in the display. The key lock is activated.
- Press the start button again for 3 seconds to deactivate. The message "dEAct" appears in the display. The keyboard is active again.

Programming code(s)

The FP 44 e-safe allows for the creation of **two different user codes**. The code position to be programmed is selected during the following programming steps. Both user codes open the safe in the same way.

- Open the safe door
- Remove the cover, bottom left on the inside of the safe door
- Press the programming button situated behind it
- The display shows "CodE-", followed by "USEr_"
- On the keyboard, select 1 for user code 1 or 2 for user code 2
- Press the Start button. The message "-----" appears in the display
- Enter a new 6-digit user code
- The display shows the message "AgAln", followed by the message "-----"
- To confirm, re-enter the 6-digit user code
- As confirmation "In_1" or "In_2" appears in the display, and the green LED illuminates
- Test the new user code with the door open

Input-sounds

Switch the key and notification tones off and on again as follows. This does not apply to the alarm tone if a user code is entered incorrectly several times.

- Open the safe door
- Remove the cover, bottom left on the inside of the safe door
- Press and hold the programming button situated behind it for 3 seconds
- The green LED illuminates and a warning tone sounds. The display shows the message "On-OFF"
- Select 1 to turn the sound off or 0 to turn it on
- Confirm your selection with the start button

Changing batteries

- Remove the battery cover
- Take out the old batteries
- Insert four new batteries with correct alignment (4 x MIGNON LR6 / AA / ALKALINE)
- Replace the battery cover

Attention: If the battery voltage is too low, "Lo_bAt" appears on the display. All four batteries need to be replaced in such case.

Technical data

Wrong code entries	After 5 wrong code entries an alarm sounds for 3 minutes. The alarm can be cancelled by correctly entering a user code
Power supply	4 x MIGNON LR6 / AA / ALKALINE
Certified protection against fire SPCR 002 RISE, fire resistance class NT FIRE 017 - 60 Paper	At an external temperature of approx. 1000°C, after one hour the inside temperature increases less than 150°C measured from the initial temperature

Opening after a fire

Please contact our Support if you are unable to open your fireproof safe using the code, e.g. due to a fire:

BURG-WÄCHTER GmbH & Co. KG Mail: bw_support@burg.biz
Altenhofer Weg 15 Telephone: +49 2335 965 366
DE 58300 Wetter, Germany

BURG-WÄCHTER products comply with the technical standards in force at the time of production and adhere to our own quality standards. The guarantee only covers defects which can be proved to have resulted from production or material defects at the time of purchase. The guarantee expires after two years; further claims are excluded. Defects and damage arising through transport, incorrect operation, improper use, wear and tear etc. are excluded from the warranty. The batteries are not included in the guarantee. A short description of any defects identified must be made in writing and the device returned to the place it was bought, together with the original packaging. After the device has been tested, and within an appropriate period of time, the guarantor will decide whether or not to repair or exchange the item.

Attention:

In order to deliver a flawless and high quality product to you and to better assist you in case of service or repair, it is necessary that faulty or defective devices together with the valid master code be presented to your dealer along with the original proof of purchase (or a copy or digital scan).

For returns, all undamaged device parts must furthermore be in the factory setting due to your right of revocation. Failure to comply with this will invalidate the warranty.

Disposal of the device

Dear customer, please help us avoid unnecessary waste. Should you intend to dispose of this device at any time, please remember that many components of this device contain valuable materials that can be recycled.



Please be aware that electrical and electronic equipment and batteries marked in this way must not be disposed of with household waste but collected separately. Please obtain information on the collecting points for electrical waste from the responsible authority of your city/municipality.



BURG-WÄCHTER hereby declares that this device complies with the Directives 2014/30/EU, (EMC) and 2011/65/EU (RoHS).



The complete text of the EU Declaration of Conformity is available at the Internet address:
<https://burg.biz/pages/eu-konformitaetserklaerung>

Printing and typesetting errors as well as technical changes reserved.

Structure

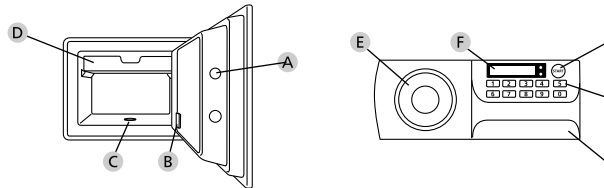

- A Pêne
- B Bouton de programmation
- C Couvercle du point d'ancrage au sol
- D Tiroir
- E Bouton rotatif
- F Écran
- G Touche « Start »
- H Touches numériques
- I Couvercle compartiment de batteries

Cher client,

Merci d'avoir choisi le coffre-fort de sécurité ignifuge FireProtoc FP 44 E de BURG-WÄCHTER. Veuillez lire le manuel d'utilisation en entier avant de commencer la programmation.

Nous vous souhaitons de profiter pleinement de votre nouveau coffre-fort électronique FireProtoc FP 44 E.
BURG-WÄCHTER

Protection accrue contre le cambriolage

Veillez à ce que les codes ne tombent pas entre les mains d'individus non autorisés. Veillez donc à conserver les codes en lieu sûr afin qu'ils soient accessibles uniquement à des personnes autorisées. En cas de perte d'un code, il est indispensable de reprogrammer le verrouillage par un nouveau code

- Votre coffre est livré et programmé avec un code appelé code usine (1-2-3-4-5-6) à changer impérativement dès sa mise en service.
- Des codes simples et faciles à deviner (par ex. 1-2-3-4-5-6) ne doivent pas être utilisés.
- Des codes basés sur les données personnelles (par ex. dates d'anniversaire) ou d'autres données dont des personnes malveillantes pourraient avoir connaissance, ne doivent pas être utilisés.
- le bon fonctionnement du système doit être testé plusieurs fois de suite en maintenant la porte ouverte pendant cette opération de contrôle.

Attention : Toute modification du code utilisateur, doit être effectuée avec la porte du coffre ouverte ! Une fois votre code personnalisé entré dans le système, veillez à tester le coffre à plusieurs reprises toujours en maintenant la porte ouverte.

Ouvrir

- Appuyez sur la touche « Start ». L'écran affiche « ----- »
- Saisissez l'un des deux codes d'utilisateur à 6 chiffres. Si la saisie est correcte, le message « OPEN » s'affiche et la LED verte s'allume.
- Tournez le bouton dans le sens inverse des aiguilles d'une montre.
- Ouvrez la porte du coffre-fort.

Astuce : si vous appuyez deux fois sur la touche « Start » au début de la procédure, vous ouvrez le coffre-fort en mode de sécurité. Dans ce cas, le code utilisateur saisi n'est pas affiché à l'écran.

Verrouiller

- Fermez la porte
- Appuyez sur la touche « Start ». L'écran affiche « ----- »
- Saisissez l'un des deux codes d'utilisateur à 6 chiffres. Si la saisie est correcte, le message « OPEN » s'affiche et la LED verte s'allume.
- Tournez le bouton dans le sens inverse des aiguilles d'une montre.

Astuce : si vous appuyez deux fois sur la touche « Start » au début de la procédure, vous fermez le coffre-fort en mode de sécurité. Dans ce cas, le code utilisateur saisi n'est pas affiché à l'écran.

Verrouillage des touches

Vous avez la possibilité de verrouiller le clavier afin qu'une saisie accidentelle ne soit pas possible.

- Pour activer le verrouillage, appuyez sur la touche « Start » pendant 3 secondes. Le message « Act » s'affiche à l'écran, indiquant que le verrouillage est activé.
- Pour désactiver le verrouillage, appuyez à nouveau sur la touche « Start » pendant 3 secondes. Le message « dEAct » apparaît à l'écran, indiquant que le clavier est à nouveau actif.

Programmation du code utilisateur

Le coffre-fort FP 44 offre la possibilité de créer **deux codes utilisateur différents**.

Vous pouvez sélectionner la position du code à programmer en suivant les étapes de programmation suivantes. Les deux codes utilisateur permettent d'ouvrir le coffre-fort de la même manière.

- Ouvrez la porte du coffre-fort.
- Retirez le couvercle en bas à gauche, à l'intérieur de la porte du coffre-fort.
- Appuyez sur le bouton de programmation situé sous le couvercle.
- Le message « -CodE- » apparaît à l'écran, suivi de « USEr_ »
- Sur le clavier, sélectionnez 1 pour le code utilisateur 1 ou 2 pour le code utilisateur 2.
- Appuyez sur la touche « Start ». Le message « ----- » apparaît à l'écran.
- Saisissez un nouveau code utilisateur à 6 chiffres.
- Le message « AgAln » apparaît à l'écran, suivi du message « ----- »
- Saisissez le même code à 6 chiffres pour le confirmer.
- L'écran affiche « In_1 » ou « In_2 » pour confirmer la saisie et la LED verte s'allume.
- Testez le nouveau code utilisateur pendant que la porte est toujours ouverte.

Tonalité de saisie

Les tonalités des touches et de saisie peuvent être désactivées ou activées comme suit. Cette méthode ne permet pas de désactiver la tonalité d'alarme en cas de plusieurs saisies d'un code utilisateur incorrect.

- Ouvrez la porte du coffre-fort.
- Retirez le couvercle en bas à gauche, à l'intérieur de la porte du coffre-fort.
- Appuyez sur le bouton de programmation situé sous le couvercle pendant 3 secondes.
- La LED verte s'allume et un signal d'avertissement retentit. Le message « On-OFF » apparaît à l'écran.
- Sélectionnez 1 pour désactiver les tonalités ou 0 pour les activer.
- Confirmez votre sélection avec la touche « Start ».

Remplacement des batteries

- Retirez le couvercle du compartiment des batteries.
- Retirez les batteries usagées.
- Insérez les nouvelles batteries en veillant à respecter la polarité.
- Refermez le compartiment des batteries.

Attention : si les batteries sont trop faibles, le message « Lo_bAt » apparaît à l'écran. Les quatre batteries doivent alors être remplacées.

Caractéristiques techniques

Saisie d'un code utilisateur incorrect	Après 5 saisies d'un code incorrect, une alarme retentit pendant 3 minutes. L'alarme peut être désactivée en saisissant un code utilisateur correct
Alimentation électrique	4 x MIGNON LR6 / AA / ALKALINE
Protection incendie certifiée SPCR 002 RISE, classe de résistance au feu NT FIRE 017 - 60 Paper :	à une température extérieure d'environ 1000 °C, la température intérieure, mesurée à partir de la température de départ, augmente moins de 150 °C après une heure

Ouverture après incendie

Si votre coffre-fort de protection contre l'incendie ne peut plus être ouvert à l'aide de la serrure à code, p. ex., à la suite d'un incendie, veuillez contacter notre service clientèle :

BURG-WÄCHTER GmbH & Co. KG Courriel : bw_support@burg.biz
Altenhofer Weg 15 Téléphone : +49 2335 965 366
DE 58300 Wetter, Germany

Garantie

Les produits BURG-WÄCHTER sont fabriqués selon les normes techniques en vigueur au moment de leur production et dans le respect de nos standards de qualité. La garantie ne couvre que les défauts qui sont manifestement dus à des défauts de fabrication ou de matériel au moment de la vente. La garantie est valable deux ans, toute autre revendication est exclue. Les défauts et les dommages résultant par ex. du transport, d'une mauvaise manipulation, d'un emploi inadapté, de l'usure, etc. sont exclus de la garantie. Les batteries sont exclues de la garantie. Les défauts constatés doivent être signalés par écrit au vendeur, avec le ticket de caisse original et une brève description du défaut. Après examen le donneur de garantie décide, dans un délai raisonnable, d'une éventuelle réparation ou d'un remplacement.

Attention :

Pour être en mesure de vous fournir un produit de qualité élevée et irréprochable et vous assister au mieux en cas de réparation ou de problème technique, vous devez ramener à votre revendeur les appareils défectueux ou défectueux avec le code administrateur, accompagnés de la preuve d'achat originale (ou une copie ou un scan numérique de celui-ci).

Pour tout renvoi motivé par votre droit de rétractation, tous les éléments des appareils doivent être en configuration d'usine et sans dommages. La garantie n'est plus valable si ces conditions ne sont pas respectées.

Élimination de l'appareil

Merci de contribuer à éviter les déchets. Si vous envisagez un jour d'éliminer ce coffre-fort, n'oubliez pas que de nombreuses pièces de cet appareil se composent de matériaux de valeur recyclables.



Nous rappelons que les appareils électriques et électroniques signalés de cette façon ainsi que les piles/batteries ne doivent pas être jetés avec les ordures ménagères, mais doivent être collectés séparément. Veuillez vous renseigner auprès du service compétent de votre ville/commune sur les points de collecte pour les piles/batteries et les déchets électroniques.

Par la présente, la société BURG-WÄCHTER déclare que le présent appareil répond aux directives 2014/30/UE, (CEM), et 2011/65/UE (RoHS).

Le texte intégral de la déclaration de conformité UE peut être consulté à l'adresse Internet suivante :
<https://burg.biz/pages/eu-konformitaetserklaerung>

Sous réserve d'erreurs et de modifications techniques.

Opbouw

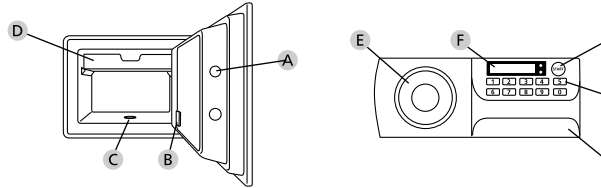

- | | |
|---|--------------------------------|
| A Grendel | E Draaiknop |
| B Programma button | F Display |
| C Afdekking voor bodem-
Verankeringspositie | G Start-toets |
| D Legvak | H Numerieke toetsen |
| | I Afdekking batterijvak |

Geachte klant

Hartelijk dank dat u voor de brandwerende safe FireProtac FP 44 E van BURG-WÄCHTER hebt gekozen. Lees a.u.b. de complete gebruiksaanwijzing, voordat u aan het programmeren begint.

Wij wensen u veel plezier met uw nieuwe FireProtac FP 44 E-safe.
Uw BURG-WÄCHTER Team

Verhoogde inbraakbeveiliging

Zie erop toe dat de codes niet in onbevoegde handen geraken. Bewaar uw codes daarom op een veilige plaats, zodat deze uitsluitend voor bevoegde personen toegankelijk zijn. Als er een code verloren raakt, moet het slot naar een nieuwe code worden omgezet.

- De fabriekscodes (1-2-3-4-5-6) dient te worden gewijzigd, zodra het slot in gebruik wordt genomen.
- Eenvoudige codes die gemakkelijk kunnen worden geraden (bijv. 1-2-3-4-5-6) mogen niet worden gebruikt.
- Persoonlijke gegevens (bijv. verjaardagen) of andere gegevens die op basis van aanwezige informatie over de code-eigenaar geraden kunnen worden, mogen niet als code worden gebruikt.
- Na het wisselen van de code moet het slot meerdere keren bij geopende veiligheid worden getest.

Let op: Alle wijzigingen van de gebruikerscode moeten bij een geopende safedeur worden uitgevoerd! Nadat het sluitsysteem op een nieuwe code werd ingesteld, moet het systeem bij geopende deur meermaals met de nieuwe code worden bediend.

Openen

- Druk op de "Start-toets", op het display verschijnt "-----"
- Voer de 6-cijferige code in, bij correcte invoer verschijnt de melding „OPEn“ en de groene LED gaat branden
- Draai de draaiknop rechtsom
- Open de deur

Tip: Wanneer u bij het begin 2x op de Start-toets drukt, opent u de kluis in de veiligheidsmodus. De ingevoerde gebruikerscode wordt daarbij niet op het display weergegeven.

Vergrendelen

- Sluit de deur
- Druk op de "Start-toets", op het display verschijnt "-----"
- Voer de 6-cijferige code in, bij correcte invoer verschijnt de melding „OPEn“ en de groene LED gaat branden
- Draai de draaiknop linksom

Tip: Wanneer u bij het begin 2x op de Start-toets drukt, sluit u de kluis in de veiligheidsmodus. De ingevoerde gebruikerscode wordt daarbij niet op het display weergegeven.

Toetsenblokkering

U heeft de mogelijkheid om het toetsenblok te blokkeren, zodat een verkeerde invoer niet mogelijk is.

- Om te activeren drukt u de Start-toets 3 seconden lang in. Op het display verschijnt de melding „Act“. De toetsblokkering is geactiveerd.
- Om te deactiveren drukt u de Start-toets nogmaals 3 seconden lang in. Op het display verschijnt de melding „dEAct“. Het toetsenblok is nu weer actief.

Programmering van gebruikerscode(s)

De FP 44 E-kluis biedt de mogelijkheid om **twee verschillende gebruikerscodes** aan te maken. De te programmeren code-positie kiest u tijdens de volgende stappen bij het programmeren uit. Beide gebruikerscodes openen de kluis op identieke wijze.

- Open de kluisdeur
- Verwijder het deksel, linksonder aan de binnenzijde van de kluisdeur
- Druk op de daaronder liggende programmeerknop.
- Op het display verschijnt „_CodE_“, gevolgd door „_USEr_“
- Kies op het toetsenblok 1 voor gebruikerscode 1 of 2 voor gebruikerscode 2
- Druk op de Start-toets. De melding „-----“ verschijnt op het display
- Voer een nieuwe, 6-cijferige gebruikerscode in
- Op het display verschijnt de melding „AgAln“, gevolgd door de melding „-----“
- Voer ter bevestiging de 6-cijferige gebruikerscode opnieuw in.
- Als bevestiging verschijnt „In_1“ resp. „In_2“ op het display en de groene LED gaat branden
- Test de nieuwe gebruikerscode bij geopende deur

Invoertoon

De toets- en aanwijzingstonen kunnen als volgt worden uit- resp. ingeschakeld. De alarmtoon bij meermalige verkeerde invoer van een gebruikerscode blijft hiervan uitgezonderd.

- Open de kluisdeur
- Verwijder het deksel, linksonder aan de binnenzijde van de kluisdeur
- Druk op de daaronder liggende programmeerknop en houd deze 3 seconden lang ingedrukt
- De groene LED gaat branden en er klinkt een aanwijzingston. Op het display verschijnt de melding „On-OFF“
- Kies 1 om de toon uit te schakelen of 0 om deze in te schakelen
- Bevestig uw keuze met de Start-toets

Batterijwissel

- Verwijder de afdekking van het batterijvak
- Verwijder de oude batterijen
- Plaats de nieuwe batterijen. Let hierbij op de juiste polen.
- Sluit het batterijvak

Let op: Als de batterijen te zwak zijn, verschijnt op het display "Lo Batt". Dan moeten de vier batterijen worden vervangen.

Technische gegevens

Foutieve invoer gebruikerscode	Na 5x foutieve code-invoer klinkt een alarm gedurende 3 minuten. Het alarm kan door een correcte invoer van een gebruikerscode worden afgebroken
Stroomvoorziening	4 x MIGNON LR6 / AA / ALKALINE
Gecertificeerde brandbeveiliging SPCR 002 RISE, brandwerendheidsklasse NT FIRE 017 - 60 Paper:	Bij een buitentemperatuur van ongeveer 1000 °C stijgt de binnentemperatuur na een uur minder dan 150°C, gemeten vana de begintemperatuur.

Openen na brand

Als uw brandbeveiligingskluis niet meer kan worden geopend met behulp van het codeslot, bijv. als gevolg van een brand, neem dan contact op met onze klantendienst:

BURG-WÄCHTER GmbH & Co. KG E-mail: bw_support@burg.biz
Altenhofer Weg 15 Telefoon: +49 2335 965 366
DE 58300 Wetter, Germany

Garantie

BURG-WÄCHTER-producten worden overeenkomstig de op het productietijdstip geldende technische normen en conform onze kwaliteitsstandaarden geproduceerd. De garantie betreft uitsluitend gebreken, die aantoonbaar aan fabricage- of materiaalfouten op het tijdstip van de verkoop toe te schrijven zijn. De garantie eindigt na twee jaar, verdere claims zijn uitgesloten. Gebreken en schade ten gevolge van bijv. transport, foute bediening, ondeskundig gebruik, slijtage, etc., zijn van de garantie uitgesloten. De batterijen zijn uitgesloten van de garantie. Vastgestelde gebreken moeten schriftelijk, incl. origineel aankoopbewijs en korte foutbeschrijving, bij uw verkoper worden ingediend. Na controle binnen een redelijke termijn beslist de garantiegever over een mogelijke reparatie of een vervanging.

Let op:

Om u een kwalitatief onberispelijk en hoogwaardig product te leveren en u bij service en reparatie optimaal te helpen, is het noodzakelijk dat foutieve of defecte apparaten tezamen met de geldige mastercode en het originele aankoopbewijs (of een kopie of een digitale scan ervan) bij uw dealer worden ingeleverd.

Bij retourzending op grond van uw herroepingsrecht moeten alle apparaatcomponenten onbeschadigd zijn en bovendien in de fabrieksstand zijn ingesteld. Bij veronachtzaming van het bovenstaande vervalt de garantie.

Verwijdering van het apparaat

Help om afval te vermijden. Mocht u op enig moment van plan zijn om deze kluis af te danken, dient u daarbij te bedenken dat een groot aantal componenten ervan uit waardevolle materialen bestaan die recyclebaar zijn.



We wijzen erop dat dergelijk gemarkeerde elektrische en elektronische apparaten inclusief batterijen niet samen met het huisafval verwerkt mogen worden, maar afzonderlijk ingezameld moeten worden. Informeer bij de bevoegde instantie in uw stad/gemeente naar de inzamelpunten voor batterijen en elektrisch afval.

Hierbij verklaart de firma BURG-WÄCHTER WÄCHTER dat het betreffende apparaat aan de richtlijnen 2014/30/EU, (EMC) en 2011/65/EU (RoHS) voldoet.



De volledige tekst van de EU-conformiteitsverklaring kan op het volgende internetadres worden opgeroepen:
<https://burg.biz/pages/eu-konformitaetsverklaring>

Druk- en zetfouten alsmede technische wijzigingen zijn voorbehouden.